

La Anatomía de un Mito Analógico.

Disecccionando el rendimiento de la cápsula Hana ML: El nuevo estándar de la Bobina Móvil (MC).

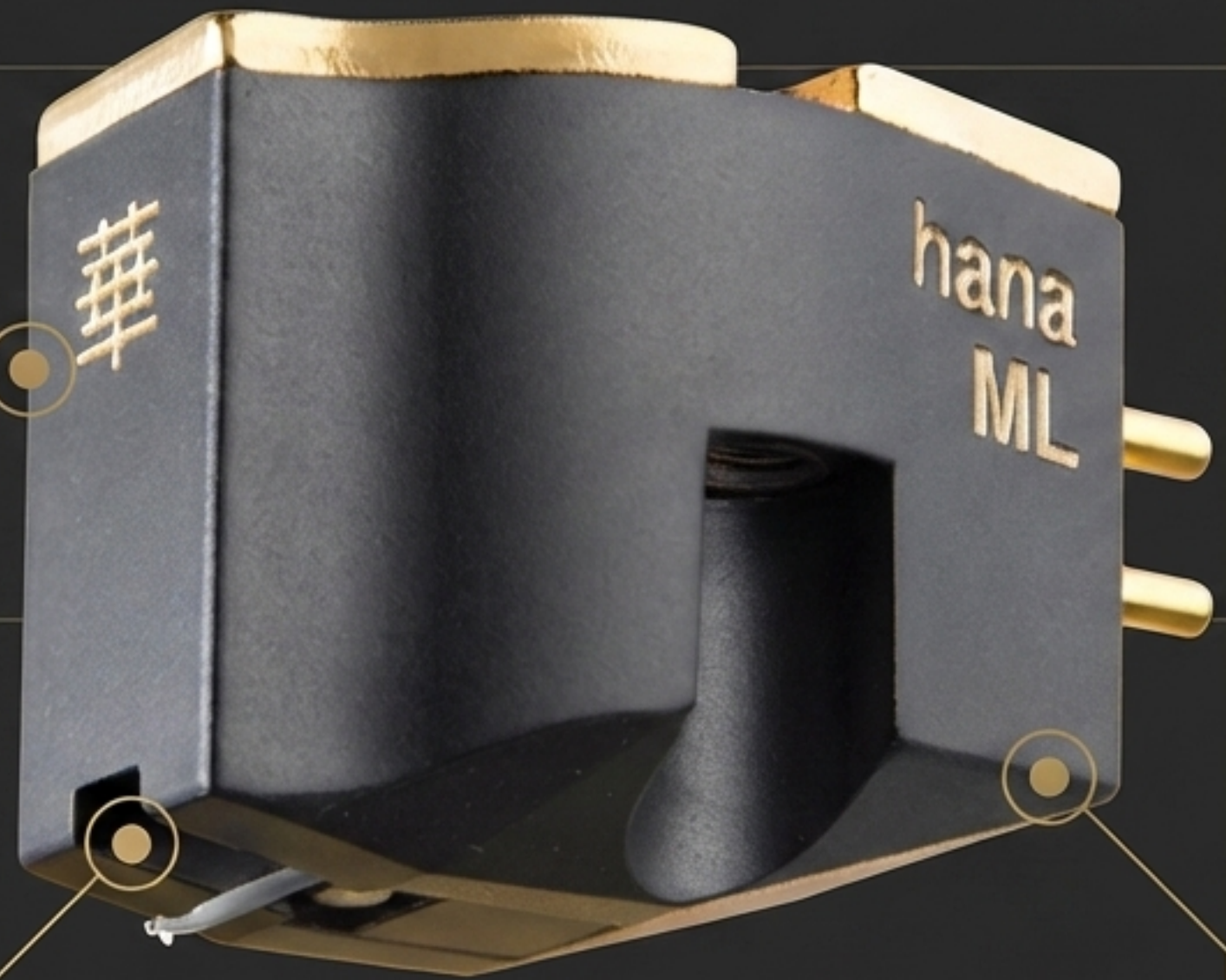

La Evolución de un Giant-Killer

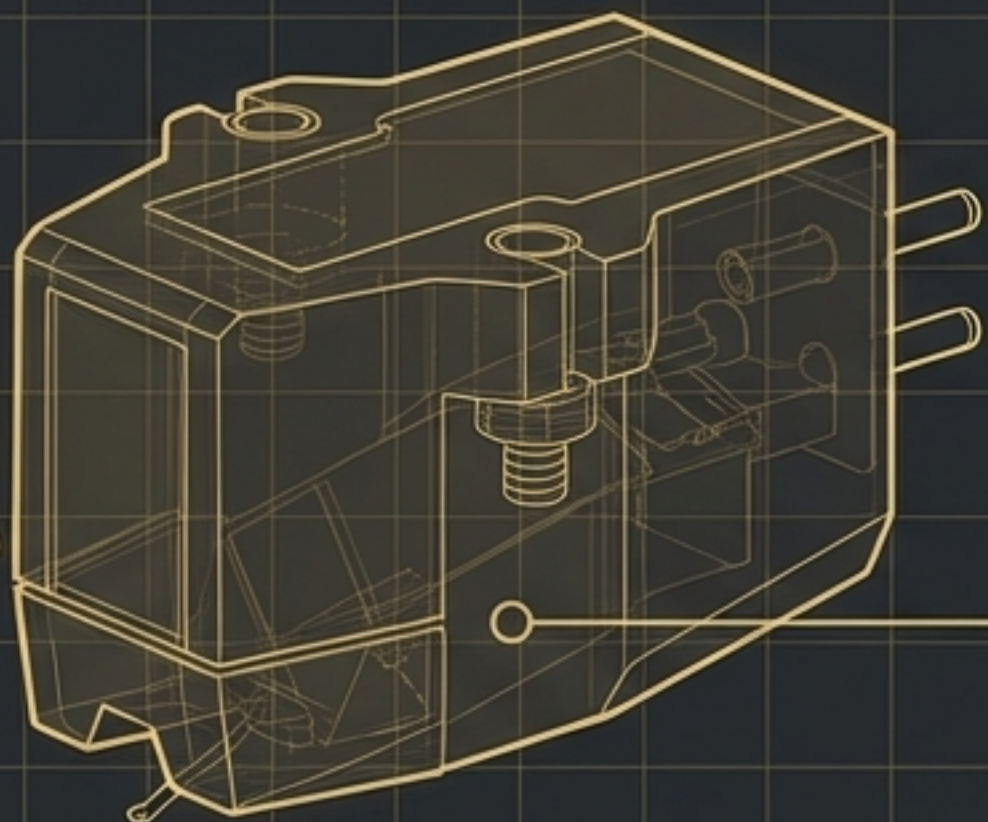

El Punto de Inflexión



El Contexto

La anterior Hana SL ya era la mayor ganga del audio desde la legendaria Denon 103, igualando el rendimiento de cápsulas mucho más caras.

La Disrupción

Excel Sound Corporation no se conformó. La creación de la Hana ML no fue un simple rediseño para inflar el precio, sino una reingeniería profunda con materiales exóticos para desafiar a la élite del ultra-High-End.

Ingeniería Sin Concesiones.

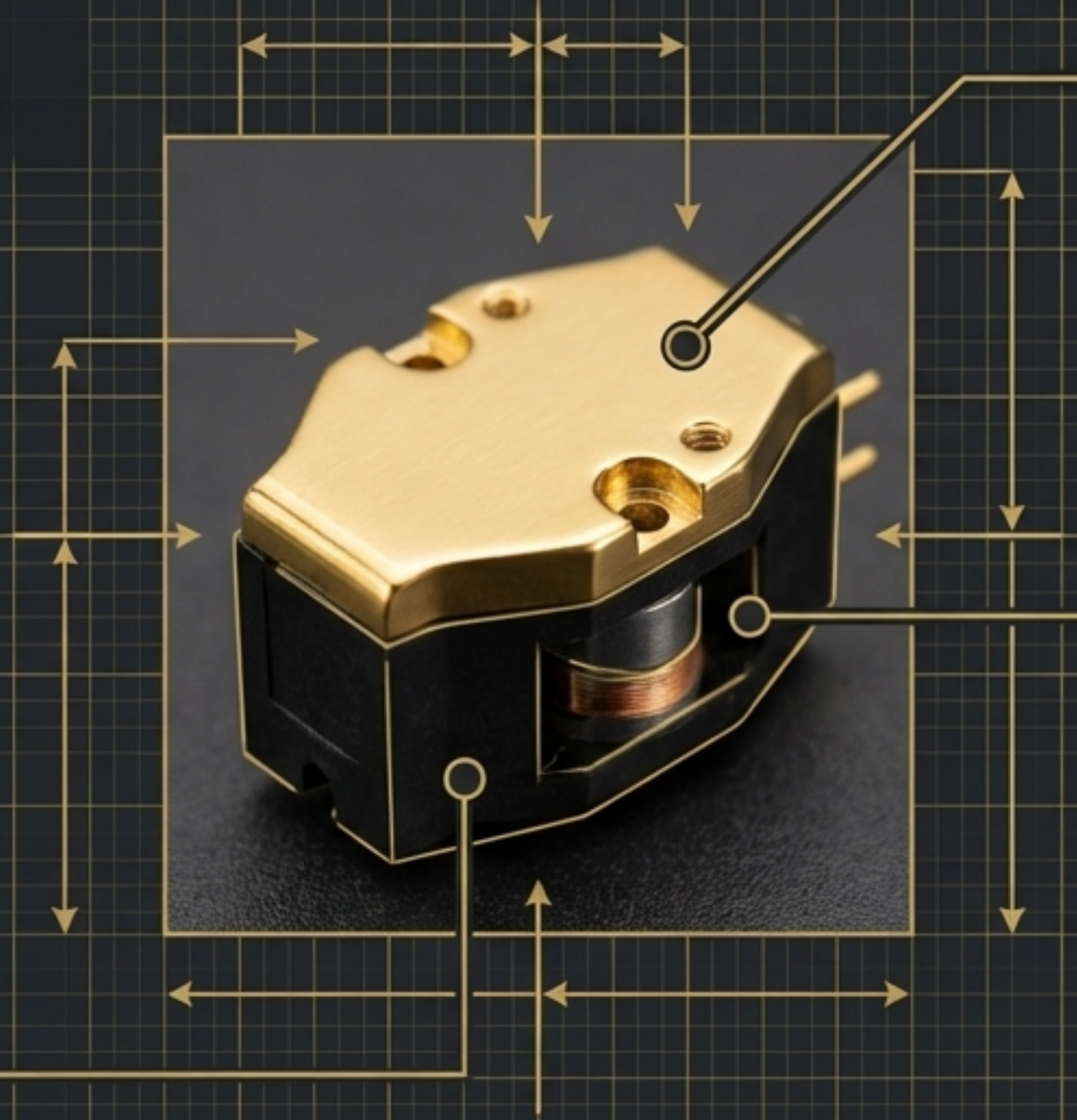

Placa Superior Dorada

Molde roscado con insertos de latón integrados. Fin del montaje rudimentario; pura precisión mecánica.

Chasis de DelRin

Resina plástica patentada por DuPont (utilizada en cabezales de la serie Nautilus de B&W) para una amortiguación acústica superior.

Núcleo Magnético Alnico

Bobinas equipadas con imanes Alnico y componentes sometidos a tratamiento de criogenización para optimizar el flujo magnético.

Especificaciones de Referencia (ADN Técnico)

Microline

Perfil de Aguja

Remplazando el perfil Shibata para una lectura de surco insuperable.

0.4 mV

Voltaje de Salida

Salida baja moderna, exigiendo amplificación de primer nivel.

8 Ohmios

Impedancia Interna

Rendimiento óptimo con cargas inferiores a 100 Ohmios.

Criogénico

Tratamiento de Materiales

Estabilización molecular extrema de los componentes internos.

Pilar I: Capacidad de Seguimiento (*Tracking*) Extrema

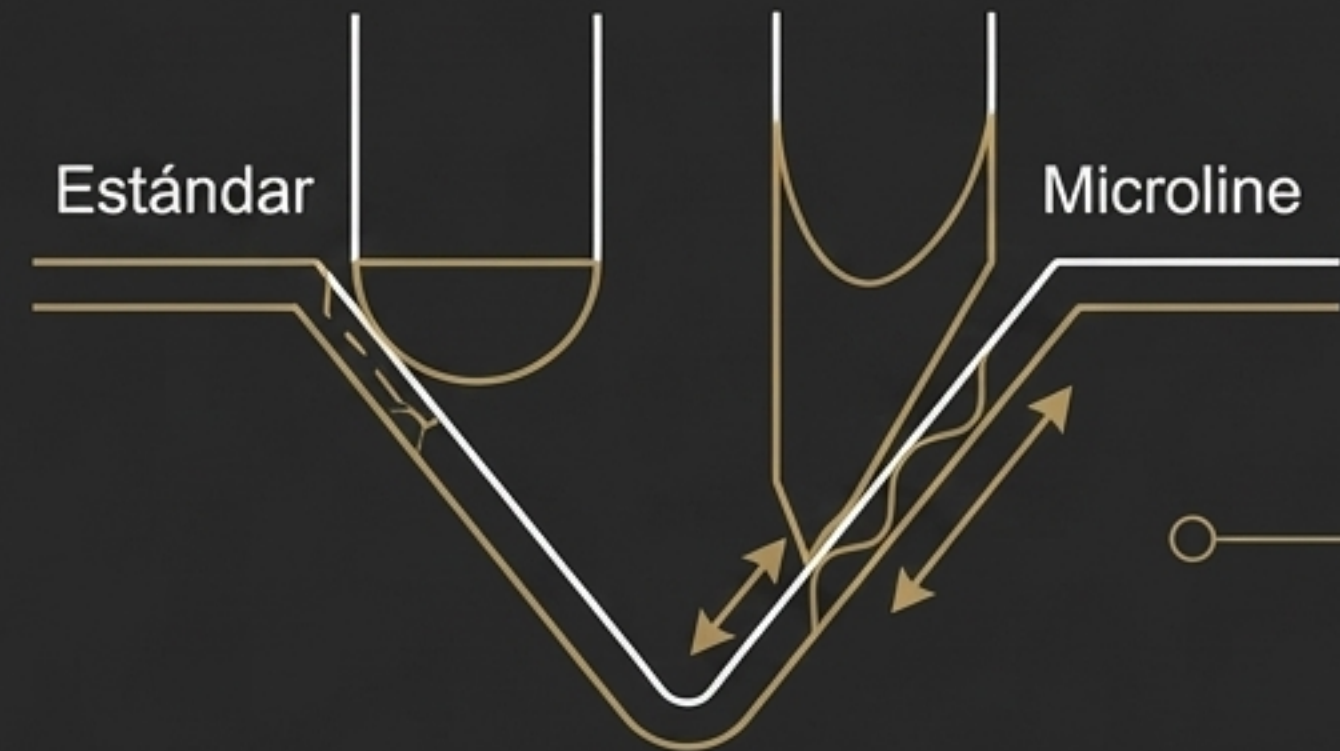

El paso decisivo del perfil Shibata al Microline.

La geometría Microline permite una inserción microscópica en el surco del vinilo, garantizando una trackeabilidad inquebrantable. Extrae hasta la última gota de información sin saltos, distorsión por fricción, ni pérdida de contacto físico.

Pilar II: Baja Distorsión en Pasajes Complejos

Pruebas de Estrés

Pista y Artista

Desafío Acústico

Resultado Hana ML

Hank Williams Jr. – Montana
Café

Graves profundos superpuestos
con percusión diminuta y metales
incisivos.

Agudos perfectamente
desgranados, sin estridencia.
Metales realzados con un grave
inferior rotundo y controlado.

Bruce Springsteen – Tougher
Than The Rest

Batería ultra-profunda constante
junto a una pandereta aguda fija
en el canal central (máxima
exigencia para la zona media/alta).

Separación absoluta. Cero
intermodulación entre la
percusión profunda y el detalle de
alta frecuencia de las sonajas.

Pilar III: Escena Sonora Amplia y Estructurada

Aireación y Superposición de Planos

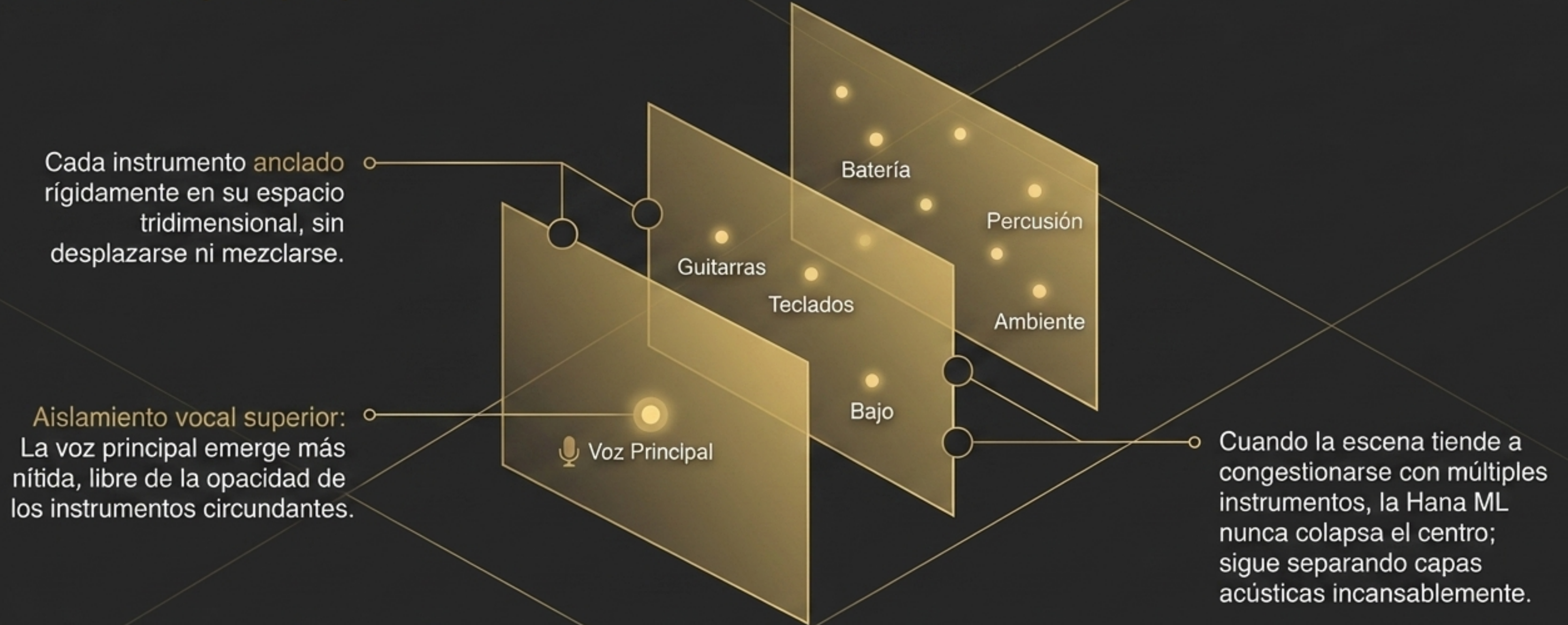

El Entorno de Prueba: Rigor Metodológico



Fuente Analógica: Plato SME 15 equipado con Brazo SME V y Previo de Phono Luxman EQ500.



Amplificación: Etapa McIntosh MC 452 impulsando cajas JBL S 4700.



Metodología Ciega: Uso del previo McIntosh C52 para igualar niveles de ganancia con precisión milimétrica entre el vinilo en tiempo real y una pista digitalizada, eliminando cualquier sesgo psicológico por volumen de salida.

El Desafío Ciego: David contra Goliat

Hana ML

Nueva ingeniería de precisión.

1,200€

Koetsu Onyx

Artesanía Early montada a mano por el mítico Sugano San.

8,000€

¿Es posible que una fracción del precio entregue el mismo rendimiento audiófilo?

Matriz de Diagnóstico: Resultado del Combate

Koetsu Onyx

Hana ML 

Balance Tonal	Carnoso, ampuloso (a lo Marilyn), tendencia gutural en voces.	Mayor exactitud, pulcritud suprema sin ser analítica.	Ganador: Preferencia personal / Hana por nitidez
Aislamiento de la Voz Principal	Ligeramente opaca.	Voz perfectamente aislada, fina, radiante.	Ganador: Hana ML
Resolución en Pasajes Congestionados	Pierde separación bajo estrés masivo.	Mantiene la solidez de la escena y sigue separando instrumentos de fondo.	Ganador Absoluto: Hana ML

La Hana no ganó por KO... ganó a los puntos en pruebas ciegas contra una leyenda de 8.000 euros.

Pilar IV: La Ecuación del Valor Insuperable

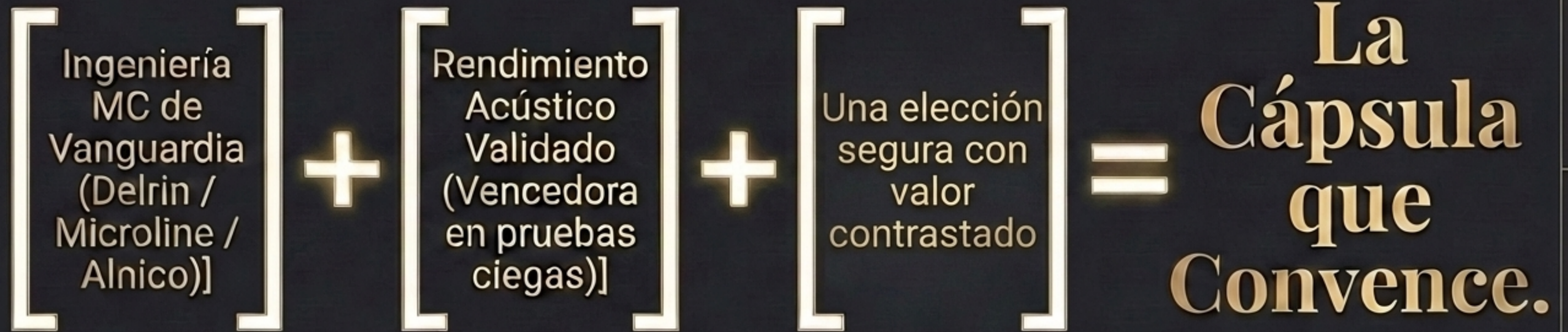

Un dominio absoluto de la propuesta de valor. No tiene sentido embarcarse en adquisiciones de marcas esotéricas cuando por una décima parte del coste se obtiene un rendimiento técnica y auditivamente superior.

El Veredicto Definitivo.



“Me veo en la necesidad de quedarme la unidad de pruebas... La anduve comparando de tú a tú con la Koetsu Onyx, y me gustó más. Es uno de esos productos que llegan para comerse el mercado.”

Dé el salto definitivo. El nuevo estándar del audio analógico ha llegado.