



# Ingeniería al Servicio del Silencio

La arquitectura acústica del EIZZ EZ-4002C + EZ-6009E.



## Precisión Analógica sin Adulterar

No se trata de impresionar visualmente, sino de sostener la música con firmeza, silencio y precisión.



Sin añadidos ni compromisos.

Masa, mecánica y materiales nobles.

Extrayendo el verdadero potencial del vinilo.

# Una Base Sólida para el Arte

Masa y Precisión

Sistema Equilibrado

Construcción  
Ambiciosa

“Desde el primer vistazo transmite  
algo importante: solidez real.”

# Los Tres Pilares de la Precisión Analógica



## Aislamiento Estructural

Arquitectura de doble chasis flotante con control antivibración.

Diseñado para bloquear perturbaciones mecánicas y resonancias externas.



## Tracción Pura

Motor desacoplado independiente. Separación física absoluta para favorecer una rotación extremadamente limpia.



## Lectura Fina

Brazo de precisión EZ-6009E.

Geometría impecable y microajustes para la extracción total del detalle.

# Ingeniería del Silencio: El Doble Chasis Flotante

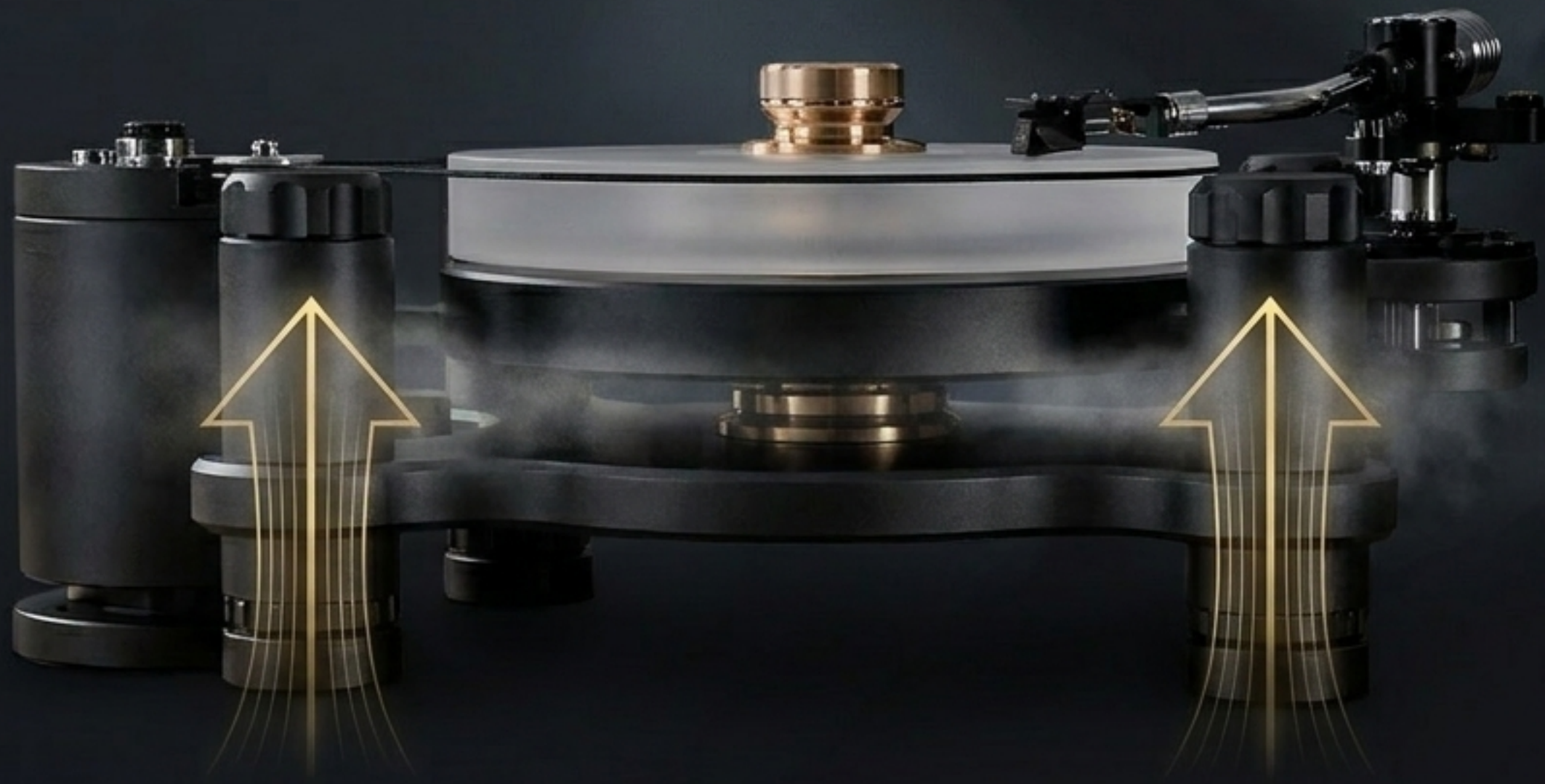

**Función:**  
Aislar la lectura de resonancias del entorno.

**Mecanismo:**  
Plataformas duales separadas por suspensión mecánica.

**Resultado Acústico:**  
Un entorno de reproducción sumamente silencioso y estable.

# Pureza de Tracción: El Motor Desacoplado



## El Problema

Los motores integrados transfieren microvibraciones electromagnéticas y mecánicas directamente al plato, ensuciando la señal.



## La Solución EIZZ

Un motor completamente autónomo, físicamente separado del chasis principal.



## El Impacto

Las vibraciones propias del motor mueren antes de alcanzar el disco. El resultado es una rotación excepcionalmente limpia y una base de lectura muerta al ruido mecánico.





# Inercia y Suavidad: Plato Acrílico y Rodamiento Invertido

- **Masa Acrílica:** Gran espesor y masa que garantizan la estabilidad inercial en la velocidad de giro.
- **Rodamiento Invertido de Alta Precisión:** Ingeniería propia de tocadiscos de costo inmensamente superior. Aporta una suavidad de giro absoluta.
- **Sinergia:** Juntos crean el escenario perfecto para una presentación sonora más refinada y libre de fluctuaciones de velocidad (wow and flutter).

# El Ecosistema Antivibración

- **Zona 1 (Perímetro / Patas):** Bloqueo de perturbaciones de la sala y los altavoces.
- **Zona 2 (Foso Espacial / Correa):** Aislamiento de las vibraciones mecánicas del motor a través del espacio físico.
- **Zona 3 (El Santuario / El Plato):** Disipación de resonancias residuales a través del rodamiento invertido y la alta masa acrílica. El entorno de lectura puro.

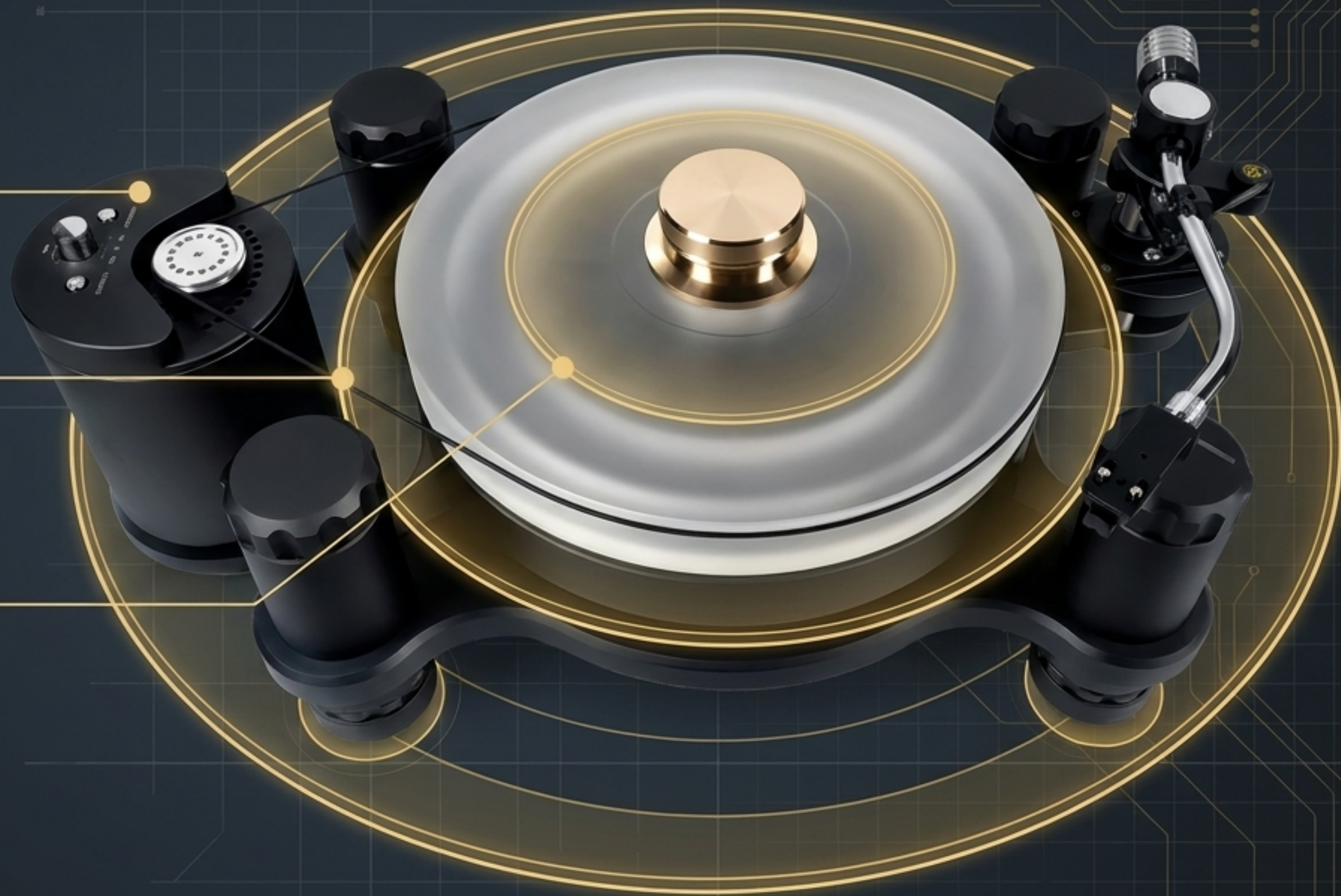

# El Instrumento de Extracción: Brazo EZ-6009E

Una base sólida y un comportamiento sumamente estable. El brazo EZ-6009E está diseñado para realizar una lectura fluida, extrayendo el máximo detalle con una gran naturalidad.

- Excelente geometría constructiva.
- Funcionamiento mecánico hiper-estable.
- Capacidad para extraer la riqueza armónica natural.



# Microajustes y Compatibilidad Absoluta

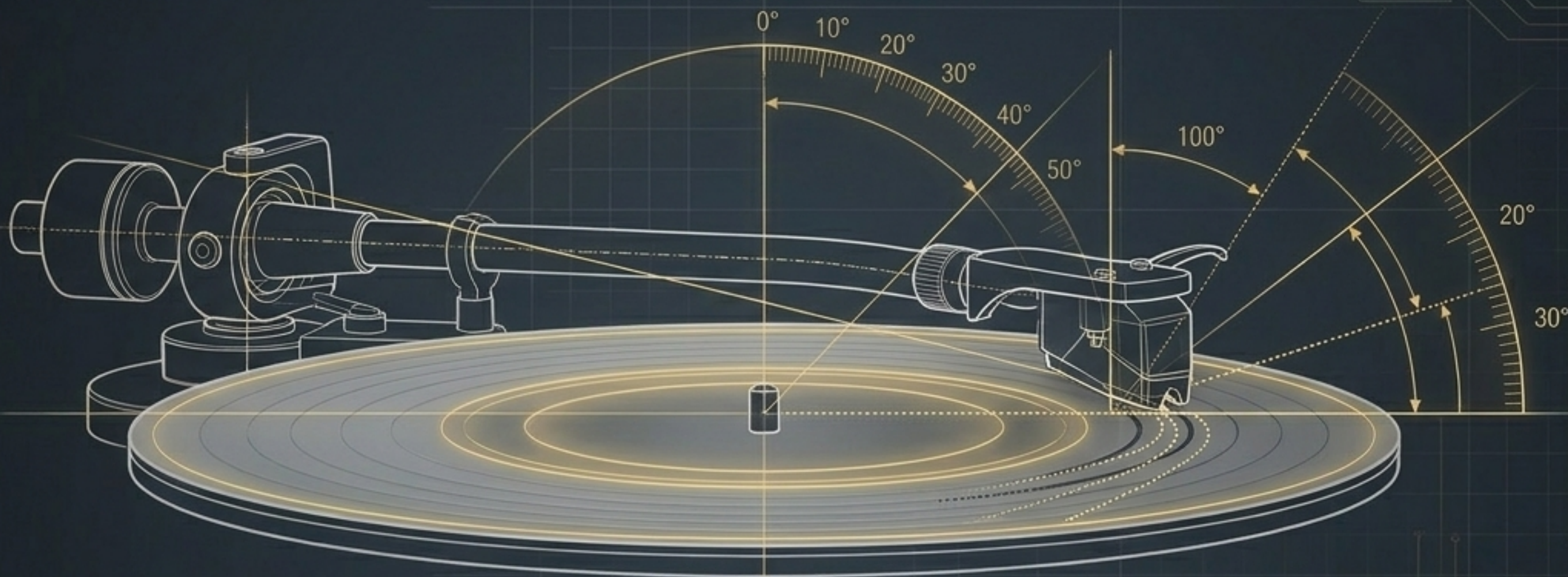

## El Ángulo de Seguimiento Vertical (VTA):



Permite configuraciones extremadamente finas para garantizar que la aguja se asiente con perfección microscópica en el surco de cualquier vinilo, optimizando el ángulo de ataque.

## Compatibilidad Universal de Alta Gama:



Su diseño geométrico y ajustes de precisión lo hacen un vehículo perfecto para extraer el máximo rendimiento de cápsulas premium, ya sean de imán móvil (MM) o bobina móvil (MC).



## El Perfil Acústico: La Recompensa del Silencio

*“La música fluye con naturalidad, con esa sensación de estabilidad y calma que distingue a los buenos giradiscos. Una base sólida desde donde expresarse con credibilidad.”*

# Matriz de Arquitectura Acústica EIZZ

## COMPONENT

## MECHANICAL ACTION

## SONIC BENEFIT

Doble Chasis Flotante

Bloquea resonancias de la sala

Fondo acústico negro y silencioso

Motor Desacoplado

Aísla vibraciones electromagnéticas

Claridad instrumental, reducción de ruido de fondo

Plato Acrílico + Rodamiento Invertido

Inercia perfecta

Estabilidad temporal, eliminación de fluctuaciones

Brazo EZ-6009E de Geometría Ajustable

Tracking micrométrico perfecto

Equilibrio tonal, extracción de microdetalles, agudos limpios

# Desafiando el Paradigma del High-End

## El Mercado Actual.

Escaladas absurdas de precio.

Cifras desorbitadas por diseños que no ofrecen una base mecánica claramente superior ni una escucha más satisfactoria.

## La Propuesta EIZZ.

Un producto serio y honesto.

Es difícil encontrar en el mercado una combinación que reúna esta presencia física, ingeniería y rendimiento musical por una inversión semejante. Una de esas rarezas que far exceeds its price point.

## La Inversión en el Arte Analógico

### Una Inmersión en la **Excelencia Sonora**

- Fondo Silencioso y Oscuro para una escucha pura
- Claridad Instrumental Excepcional y Detallada
- Equilibrio Tonal Natural y Coherente
- Extracción precisa de Microdetalles
- Agudos Limpios y Extendidos

Incluye Tocadiscos EZ-4002C de doble chasis acrílico y Brazo de Precisión EZ-6009E.



# La Auténtica Oportunidad Analógica

Para el aficionado que busca el giradiscos definitivo sin entrar en escaladas absurdas de precio, este conjunto lo tiene todo. Tiene porte, tiene calidad, tiene sonido y tiene sentido.

**EIZZ**

(Lyric Audio Elite Store)

