

El Fin de la Búsqueda en Alta Fidelidad

Kinki Studio x Vinshine DAZZLE.
Autoridad absoluta, pureza de
señal y el control definitivo sobre
el mensaje musical.





Ingeniería Suiza, Alma Musical

Un amplificador integrado concebido para desaparecer. El DAZZLE combina una arquitectura doble mono de fuerza bruta con refinamientos acústicos extremos, logrando un control total sin alterar la grabación original.



Potencia

300W por canal (8Ω) /
560W (4Ω)

Pureza

0.0054%
THD+N

Masa

33 kg de
aislamiento
mecánico

Arquitectura Doble Mono y Poder Instantáneo

1600W de Poder Limpio

Dos transformadores toroidales masivos de 800W, altamente emparejados para minimizar pérdidas magnéticas.

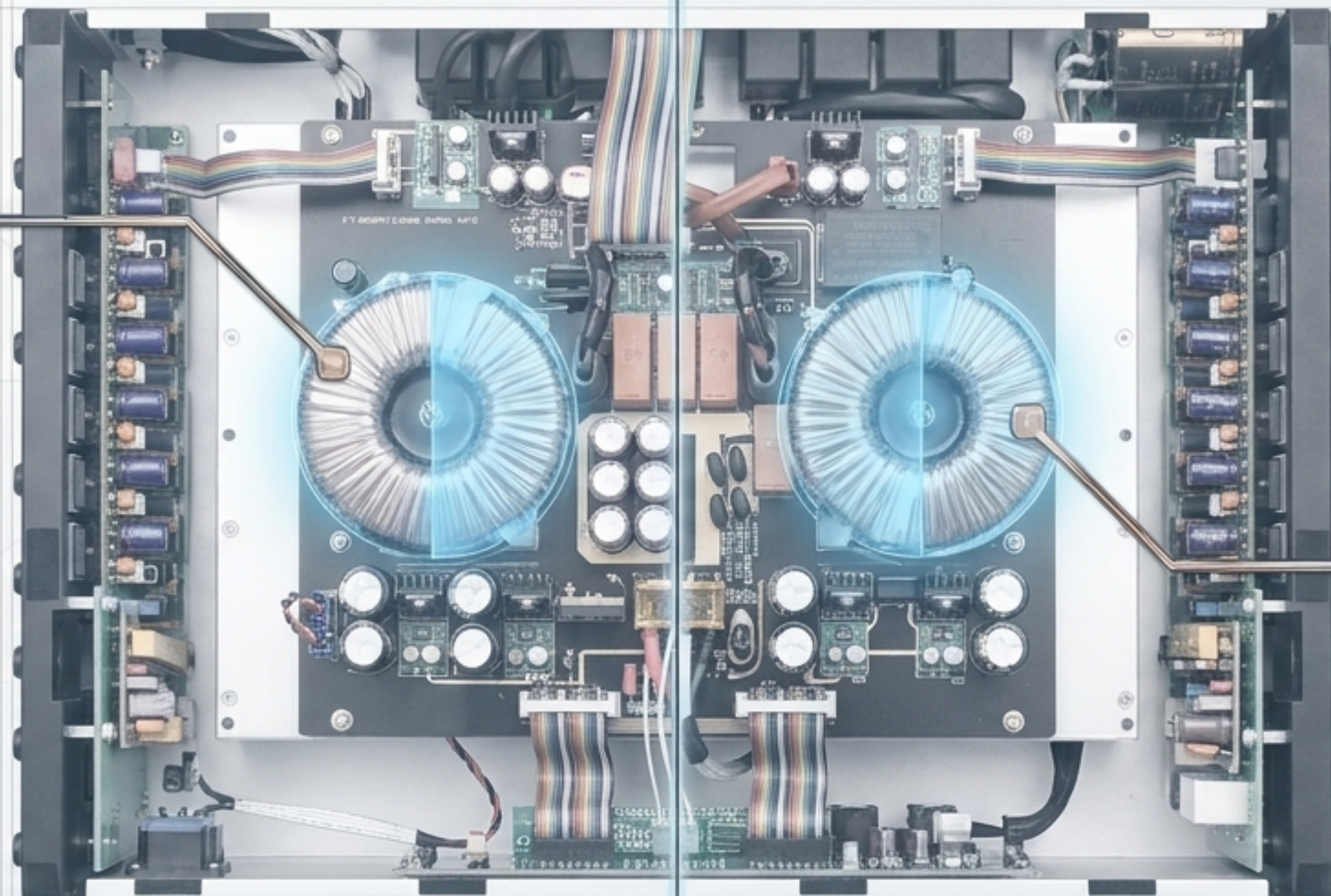

Aislamiento Total

8 Fuentes de Alimentación. Circuitos completamente independientes para control, pantalla, protección, preamplificación y etapas de potencia.

Dominio Absoluto sobre la Carga del Altavoz

La potencia sin control genera distorsión. Para dominar altavoces complejos, la topología exige capacidad de corriente masiva, no solo vatios.

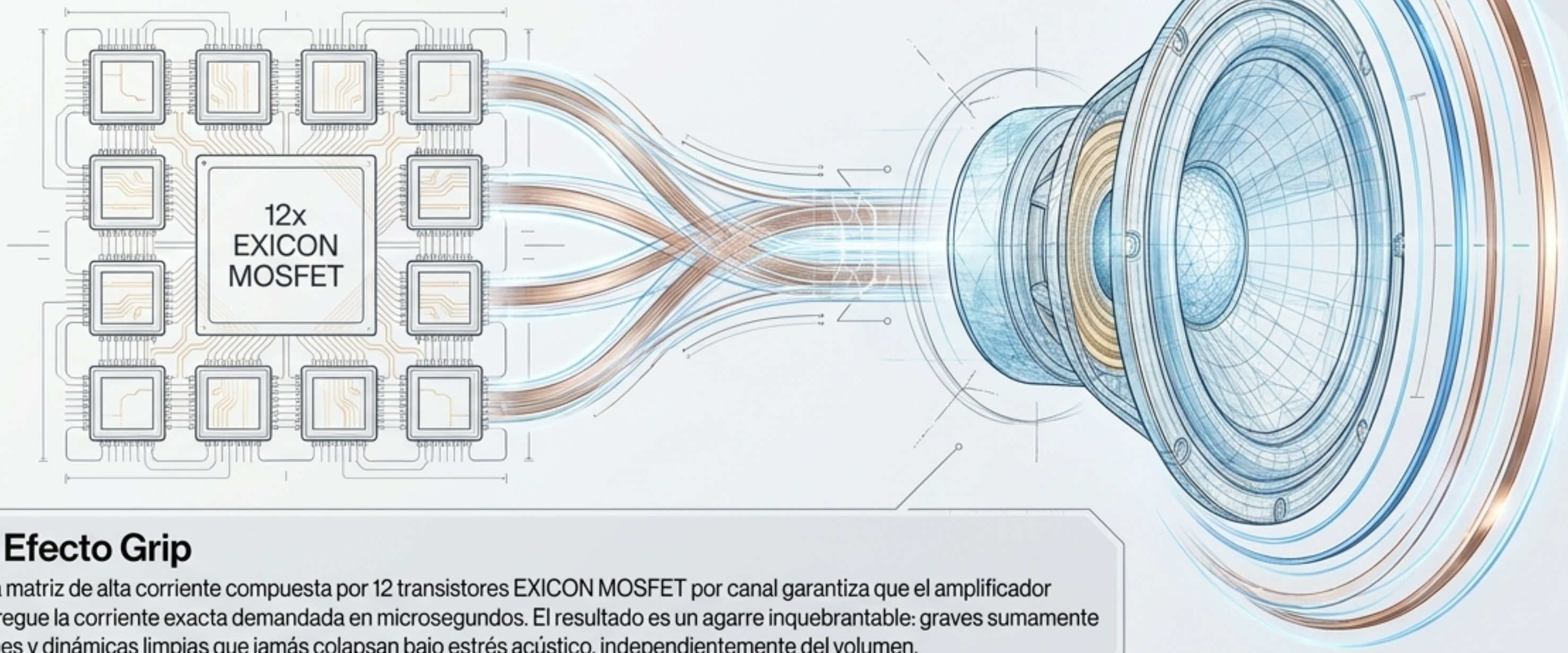

El Efecto Grip

Una matriz de alta corriente compuesta por 12 transistores EXICON MOSFET por canal garantiza que el amplificador entregue la corriente exacta demandada en microsegundos. El resultado es un agarre inquebrantable: graves sumamente firmes y dinámicas limpias que jamás colapsan bajo estrés acústico, independientemente del volumen.

Aceleración de Transitorios y Velocidad de Respuesta

La inmediatez de un ataque orquestal o el impacto de un bombo dependen de la velocidad de entrega del voltaje continuo (CC).



Preservación Íntegra de la Escala Original

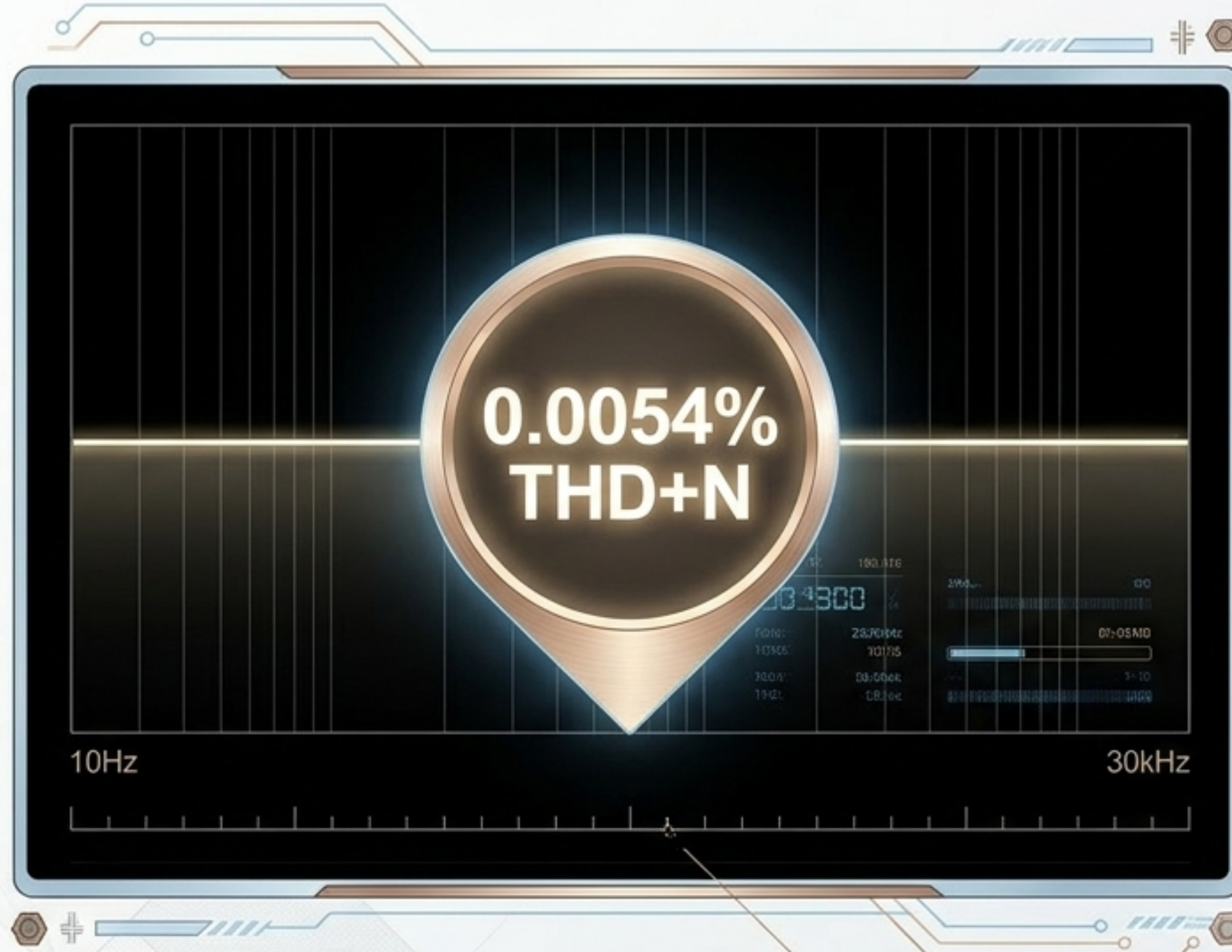

El corazón del DAZZLE es la topología **SSCLD (Super Symmetry Current Linear Drive)** de **Kinki Studio**. Diseñada con un trayecto de señal ultracorto y servos de voltaje independientes, erradica la coloración generada por acoplamientos capacitivos.

Precisión Analógica

Al no restringir el flujo de la señal, el SSCLD reconstruye la integridad, el rango dinámico y la escala exacta de la fuente analógica original, acercándose a la perfección teórica.

Purificación Estructural a -196°C

La colaboración con Vinshine Audio lleva los componentes críticos a temperaturas extremas durante más de **120 horas**. Este proceso profundo altera la metalurgia a nivel microscópico.

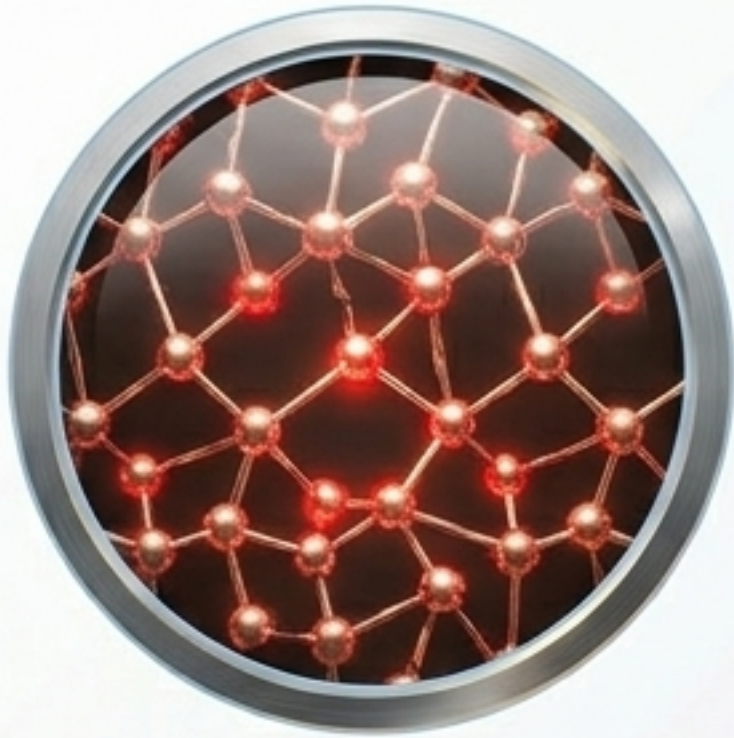

Micro-distorsiones



120 Horas de
Tratamiento



Conductividad Maximizada

Aplicación de Autor

Este tratamiento se aplica exclusivamente a la entrada de corriente (IEC) de cobre libre de oxígeno (OFC) y al fusible de alta gama ShoonTH. El resultado físico es la eliminación de la resistencia eléctrica; el resultado acústico es la supresión total del ruido de fondo.

El Ecosistema de Refinamientos Vinshine

Más allá de la topología base, cada ruta de transmisión ha sido rediseñada para garantizar cero pérdida de señal desde la toma de pared hasta el altavoz.



Cableado Exact Express FLAME

Conexiones internas de CA, CC y señal optimizadas para suprimir interferencias electromagnéticas.

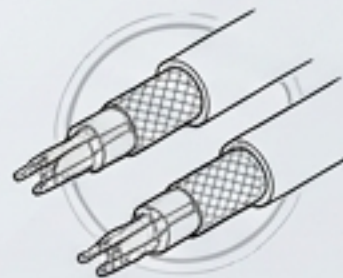

Terminales ShoonTH Multimetal

Construidos en cobre libre de oxígeno (OFC) criogenizado, y bañados en una aleación de cobre, plata, paladio y oro. Una conexión inerte que preserva los detalles armónicos más delicados.



Silencio Mecánico y Control de Resonancia

La vibración física es el enemigo de la resolución acústica. El DAZZLE hereda la estructura de control de resonancia flotante de la serie insignia 79.

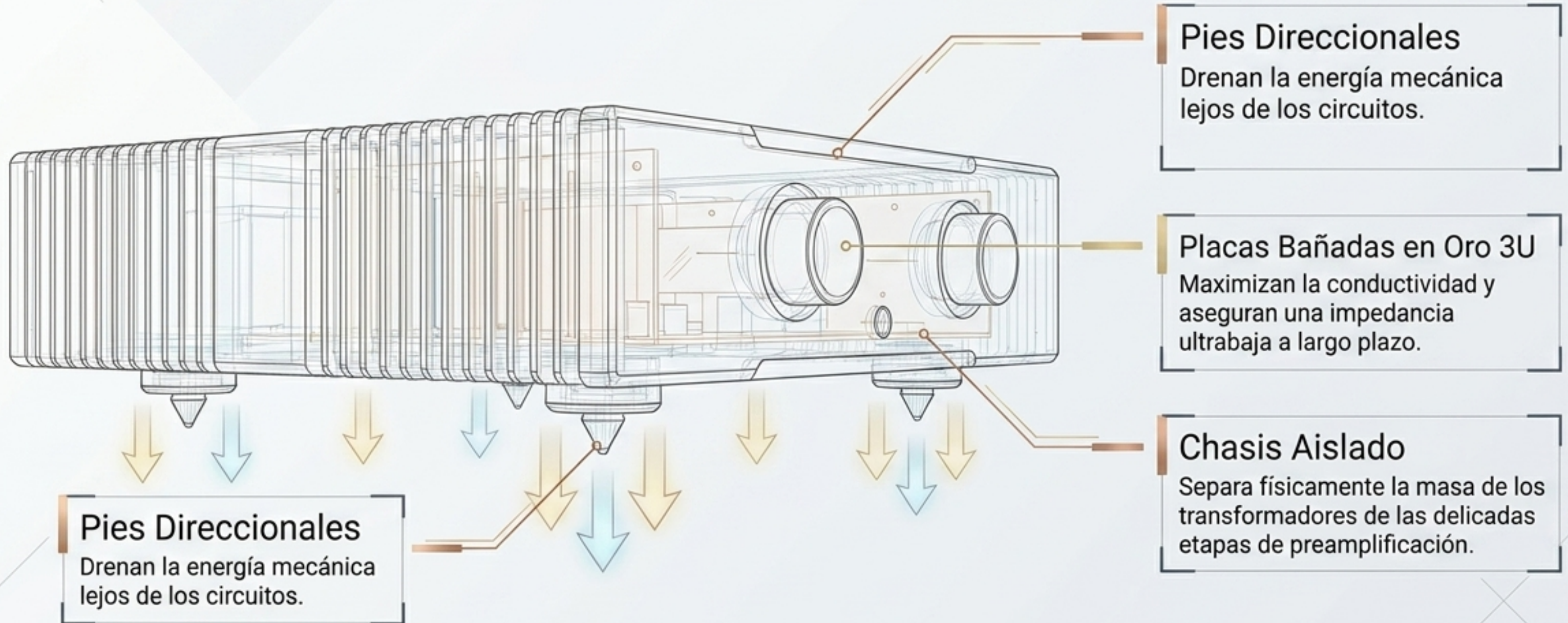

De la Ingeniería de Precisión a la Emoción Musical

Componente Crítico	Efecto Eléctrico	Impacto Acústico
Transformadores Doble Mono (1600W)	Entrega instantánea de voltaje sin caídas	Dinámica explosiva y separación estéreo absoluta.
12 Transistores EXICON MOSFET	Capacidad masiva de corriente continua	Agarre inquebrantable, graves definidos y controlados.
Tratamiento Criogenizado (-196°C)	Eliminación de micro-imperfecciones en el metal	Fondo absolutamente negro y resolución de micro-detalles.
Condensadores Vishay MKP	Rectificación ultra-estable y baja ondulación	Inmediatez en el ataque de las notas musicales y decadencia natural.

El Mensaje Musical al Desnudo

El DAZZLE no busca impresionar con trucos psicoacústicos ni coloraciones artificiales. Impone respeto a través de la competencia técnica y el silencio.

Resolución Espacial

Una tridimensionalidad palpable donde los altavoces desaparecen de la sala.

Voces Orgánicas

Texturas vocales desnudas, reales y presentes.

Fuerza Tranquila

Dinámica impecable desde niveles de escucha nocturnos hasta el volumen de concierto.

La Voz del Audiófilo



Después de muchos años probando amplificadores de alto nivel, puedo decir que este Kinki Studio es el mejor que he tenido. Tiene una autoridad impresionante, pero al mismo tiempo una musicalidad que engancha. Potencia, control y emoción en una misma máquina.

– Fernando Álvarez



No suena frío ni analítico, pero tampoco colorea la música. Tiene fuerza, detalle y una escena enorme. Sinceramente, el mejor amplificador que he tenido hasta ahora.

– Manuel Padilla



He cambiado varias veces de amplificador buscando más control. Con este equipo he dejado de buscar. Mueve las cajas con una facilidad tremenda y transmite música de verdad.

– Alberto Coto



Un Centro Neálgico para Toda la Vida

Construcción masiva de otra época. Ingeniería suiza llevada al detalle extremo a una fracción del coste tradicional. El **DAZZLE** es el amplificador que ordena todo el sistema y permite olvidarse de la electrónica.

Inversión:

€8,800 (IVA incluido, edición especial Lyric Audio Elite)

Garantía de Futuro:

Cada decisión técnica, desde las placas de circuito bañadas en oro hasta el control de resonancia, ha sido diseñada para mantener un rendimiento ininterrumpido durante décadas.

Especificaciones Técnicas (DAZZLE x Vinshine)

Potencia de Salida

300W por canal @ 8Ω / 560W por canal @ 4Ω
(Ambos canales operando)

Fuente de Alimentación

Doble Transformador Toroidal 800W
(1600W Total)

Respuesta de Frecuencia

10Hz – 30kHz

Relación Señal/Ruido (SNR)

>115dB @ 1kHz

Distorsión (THD + N)

0.0054%

Dimensiones y Peso

440 × 410 × 170 mm / 33 kg

Consumo Energético

0.8W (Espera) / 1600W (Máximo)

Descubre el Nuevo Referente en Sonido Musical

El equipo estable y serio que tu sala de escucha estaba esperando.

Distribuidor Oficial:

Lyric Audio Elite

Opciones de Adquisición:

Financiación disponible desde 399€/mes. Pago seguro, envío y soporte técnico especializado.

Contacto:

info@lyricaudio.com | 979 118 003 | 610 546 043

